

DIECI



www.dieci.com

Dieci S.r.l. - Via E. Majorana, 2-4 - Montecchio Emilia (RE) ITALY
Tel. +39 0522 869611 - Fax +39 0522 869798 - E-mail: info@dieci.com



25.6

APOLLO

PRESTATIONS

Portée maximum (kg)	2.500
Hauteur maximum de levage (m)	5,78
Portée maximum horizontale (m)	3,25
Portée à la hauteur maximum (m)	0,67
Angle d'inclinaison des fourches	129°
Force d'arrachement (daN)	7.600
Force de remorquage (daN)	4.400
Pente maximum franchissable	40 %
Poids total à vide (kg)	4.800
Vitesse max (km/h)	26 *

* = en référence à des roues ayant le diamètre maximum admis

MOTEUR

Modèle	YANMAR
Puissance maximum kW (HP) :	53,7 (73)
Tours par minute (t/min) :	2500
Fonctionnement :	4 temps diesel
Injection:	Directe électronique
Nombre et disposition des cylindres :	4, verticaux en ligne
Cylindrée (cm ³) :	3319
Consommation spécifique à 2500 t/min (g/kWh) :	254
Normes contre la pollution	Stage 3A
	Turbo compresseur
	Système de refroidissement à liquide

DIMENSIONS

A/A*	270/320*
B	985
C	2350
D	765
E/E*	3535/3585*
F	4100
G	860
H/H*	1935/1985*
I	1500
L	1840
M	4540
N	1460
O	3555

Mesures exprimées en millimètres

A* - E* - H* = Mesures se référant aux roues en option

BRAS

Temps : (en secondes)

Levage	7,8
Descente	4,1
Sortie	6,1
Rentrée	3,4
Inclinaison en avant	3,5
Inclinaison en arrière	2,2

Système de compensation breveté

DISPOSITIFS DE SÉRIE

Dispositif anti-basculement avec blocage des mouvements compromettant la stabilité.

Prise hydraulique pour les éventuels accessoires sur la tête du bras.

Cabine fermée insonorisée homologuée ROPS - FOPS, avec chauffage.

Différentiel autobloquant pont antérieur (limited slip 45 %).

ÉQUIPEMENTS EN OPTION ET ACCESSOIRES

Air conditionné ; Réchauffeur Webasto ; Tachymètre numérique ; Chauffage Eau ;

Suspension pneumatique du siège ; Phare sur tête-bras ; Accrochage rapide pour accessoires ; Autoradio ; Antivol ; Protection vitre.

(Pour toute personnalisation supplémentaire, s'adresser au concessionnaire local)

INSTALLATION HYDRAULIQUE

Pompe à engrenages avec débit à régime maximum (l/min) :	80
Pression d'exercice max (bar) :	230
Commande du distributeur avec joystick :	3 en 1

PONTS DIFFÉRENTIELS

Essieux de direction : 2, avec réducteurs épicycloïdaux

Type de direction : 4 roues / transversale / 2 roues

Essieu avant : rigide

Essieu arrière : oscillant

Freinage de service en bain d'huile sur l'essieu avant

Freinage de stationnement à actionnement négatif.

TRANSMISSION

Transmission hydrostatique avec pompe à débit variable.

Moteur hydrostatique à variation automatique.

Inversion électro-hydraulique.

Pédale inching pour déplacement contrôlé.

RAVITAILLEMENTS (Litres)

Installation hydraulique (total)	70
Réservoir de gasoil	80

PNEUMATIQUES

Pneumatiques	12 - 16.5"
Alternative	12.5 - 18"

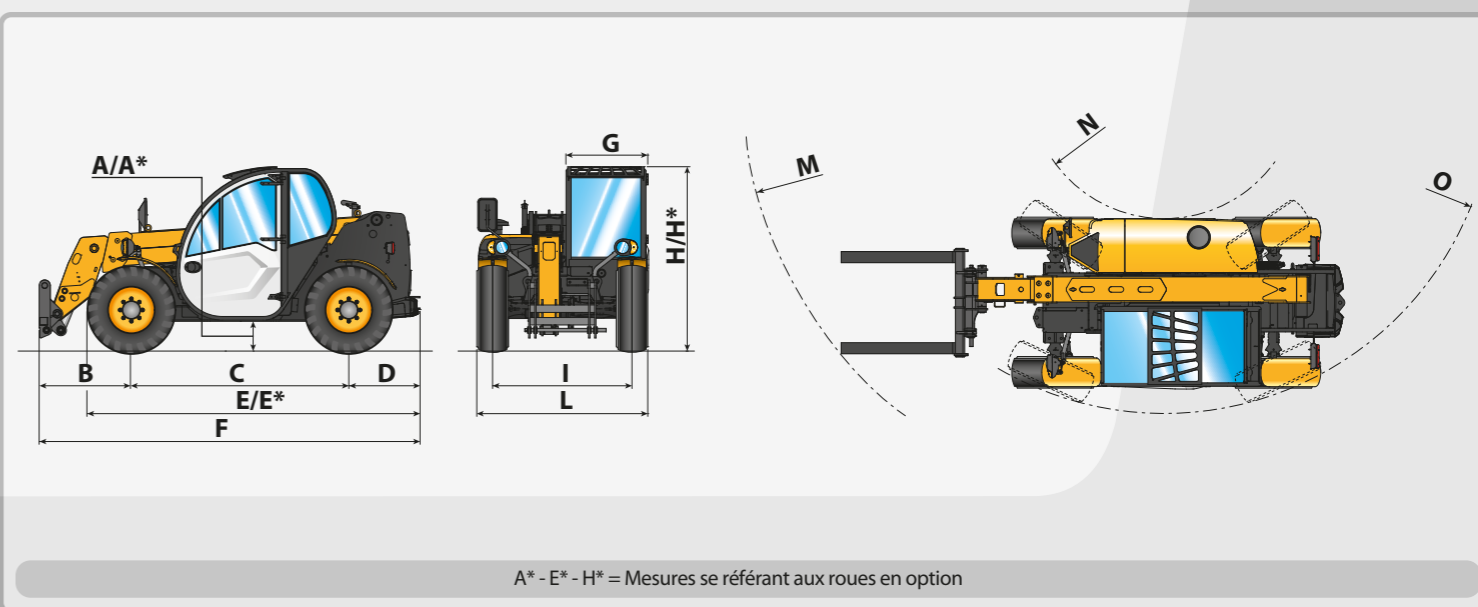

A* - E* - H* = Mesures se référant aux roues en option