



www.dieci.com

Dieci S.r.l. - Via E. Majorana, 2-4 - Montecchio Emilia (RE) ITALY
Tel. +39 0522 869611 - Fax +39 0522 869798 - E-mail: info@dieci.com



HERCULES

1 Vue d'ensemble intérieur cabine: 100.10

2 Vue d'ensemble intérieur cabine: 120.10, 160.10, 210.10

3 Souplesse, Puissance et Maniabilité

4 Visibilité à 360°

5 Résistance du châssis

6 Essieux à capacité élevée

7 Charges élevées

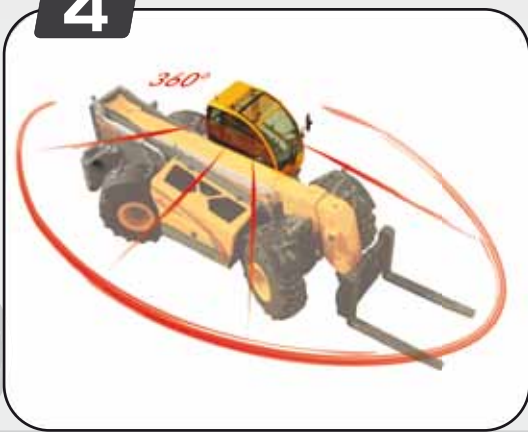

PRESTATIONS	100.10	120.10	160.10	210.10
Portée maximum (kg)	10.000	12.000	16.000	21.000
Hauteur maximum de levage (m)	9,50	9,40	10,20	10,20
Portée maximum horizontale (m)	5,15	4,90	5,15	5,10
Portée à la hauteur maximum (m)	0,60	0,60	0,30	0,20
Angle d'inclinaison des fourches	144°	120°	120°	120°
Force d'arrachement (daN)	9.700	11.400	16.200	18.900
Force de remorquage (daN)	11.000	12.300	13.000	21.000
Pente maximum franchissable	39 %	39 %	35 %	35 %
Poids total à vide (kg)	16.000	17.400	23.700	27.400
Vitesse max (km/h)	35	28	25	25*
Nivellement	8°+8°	-	-	-

* = En cas de demande d'homologation routière, la vitesse maximale sera limitée selon les normes du pays d'utilisation

BRAS	100.10	120.10	160.10	210.10
Temps : à vide / avec soupape de régénération (en secondes)				
Levage	16,5	16,9	20,0/8,8*	25,2/12,6*
Descente	13,2	15,2	20,5	23,5
Sortie	13,2	9,3	14,4	14,4
Rentrée	8,3	5,6	8,7	8,7
Inclinaison en avant	5,3	5,6	5,6	8,1
Inclinaison en arrière	4,0	4,3	4,3	5,3

* = Optional Système de compensation breveté

MOTEUR	100.10	120.10	160.10 210.10
Modèle	Iveco FPT	Perkins	Perkins
Puissance maximum kW (HP)	-	106 (144)	146 (196)
Puissance nominale kW (hp) @ 2200 t/min	125 (170)	-	-
Puissance en pic kW (hp) @ 1900 t/min	129 (175)	-	-
Tours par minute (t/min)	2200	2200	2200
Fonctionnement	4 temps diesel		
Injection	Common-Rail	Common-Rail	Common-Rail
Normes contre la pollution	Stage 3b (Ad Blue)	Stage 3A	Stage 3A
Nombre et disposition des cylindres	4, verticaux en ligne	4, verticaux en ligne	6, verticaux en ligne
Cylindrée (cm³)	4485	4399	6598
Consommation spécifique - t/min (g/kWh)	208-1900	230-2200	230-2200
Accélérateur Electronique / Manuel	Turbo compresseur Aftercooler		
Préchauffeur air pour climats froids	Système de refroidissement à liquide		

INSTALLATION HYDRAULIQUE	100.10	120.10	160.10 210.10
Pompe à engrenages (l/min - bar) :		53 - 200	53 - 200
Pompe à débit variable (Load Sensing) (l/min - bar) :	160 - 300	160 - 280	170 - 350
Commande distributeur avec joystick :	4 en 1	4 en 1	4 en 1
Mouvements simultanés :	3	3	3
Distributeur proportionnel "Load Sensing" à "Flow Sharing".	Uniquement sur les modèles: 210.10		
	Levage à système "Régénératif"		

DISPOSITIFS DE SÉRIE
Dispositif anti-basculement avec blocage des mouvements compromettant la stabilité.
Prise hydraulique pour d'éventuels accessoires avec tête du bras avec drainage.
Cabine fermée insonorisée homologuée ROPS - FOPS, avec chauffage.
Filtre à air moteur autonettoyant à haute efficacité avec les cyclones.
Uniquement sur les modèles : 100.10 - 120.10
Différentiel autobloquant pont antérieur (limited slip 45 %).

RAVITAILLEMENTS	100.10	120.10 160.10	210.10
Réservoir d'huile (l)	246	300	300
Réservoir de gasoil (l)	207	270	280
Réservoir Ad Blue	30	-	-

PNEUMATIQUES	100.10	120.10	160.10	210.10
Pneumatiques	17,5 R25"	17,5 R25"	18,00 R25"	23,5 R25"
Alternative		16,00 R25"		

PONTS DIFFÉRENTIELS

Essieux de direction : 2, avec réducteurs épicycloïdaux

Type de direction : 4 roues / transversale / 2 roues

Essieu avant: **rigide (100.10 et 120.10)**
nivelant (160.10 et 210.10)

Essieu arrière: oscillant

Freinage de service en bain d'huile sur les 4 roues avec installation hydraulique dédoublée.

Freinage de stationnement à actionnement négatif.

TRANSMISSION

Transmission hydrostatique avec pompe à débit variable.

Moteur hydrostatique à variation automatique.

Inversion électro-hydraulique.

Pédale inching pour déplacement contrôlé.

Boîte à 2 vitesses avec direction assistée.

ÉQUIPEMENTS EN OPTION ET ACCESSOIRES

Air conditionné ; Réchauffeur Webasto ; Tachymètre analogique ; Chauffage Eau ; Suspension pneumatique du siège ; Phare sur tête-bras ; Accrochage rapide pour accessoires ; Autoradio ; Antivol ; Protection vitre.

(Pour toute personnalisation supplémentaire, s'adresser au concessionnaire local)

DIMENSIONS	100.10	120.10	160.10	210.10
A/A*	490	540 / 460*	530	530
B	1270	1300	1320	1320
C	3300	3350	3700	3750
D	1480	1515	1570	1630
E/E*	5460	5555 / 5630*	6185	6185
F	6050	6170	6590	6700
G	980	980	980	980
H/H*	2890	2870 / 2950*	2890	2925
I	1975	1975	2005	2115
L	2420	2400	2500	2715
M	1480	1800	2650	2830
N	4350	4700	5530	5810
O	4580	4850	5790	6050

Mesures exprimées en millimètres A* - E* - H* = Mesures se référant aux roues en option

